

第2号様式（表）（用紙 日本産業規格A4縦長型）

神奈川県教育委員会教育長 殿

第 年 月 日

届出提出日を記入してください。
工事着手予定日 60日前 以前の日付になります。

建築主など工事主体の住所と氏名等
（法人の場合は会社名代表者名）
をご記入ください。

住 所 座間市緑ヶ丘一丁目1番〇号
氏名等 株式会社★★★
代表取締役 座間 太郎

押印は任意です。

埋蔵文化財発掘の届出について

周知の埋蔵文化財包蔵地において土木工事等のための発掘を実施したいので、文化財保護法（昭和25年法律第214号）第93条第1項、同第184条第1項及び文化財保護法施行令（昭和50年政令第267号）第5条第2項の規定により、下記の事項について、関係書類を添付し、別記のとおり届け出ます。

記

1. 土木工事等をしようとする土地の所在及び地番
2. 土木工事等をしようとする土地の面積
3. 土木工事等をしようとする土地の所有者の氏名又は名称及び住所
4. 土木工事等をしようとする土地に係る遺跡の種類、員数及び名称並びに現状
5. 当該土木工事等の目的、計画及び方法の概要
6. 当該土木工事等の主体となる者（当該土木工事等の発注者及び発注者の両当事者）の氏名及び住所（法人その他の団体の場合は、発注者及び発注者の両当事者に事務所の所在地）
7. 当該土木工事等の施行担当責任者の氏名及び住所
8. 当該土木工事等の着手の予定時期
9. 当該土木工事等の終了の予定時期
10. その他参考となるべき事項

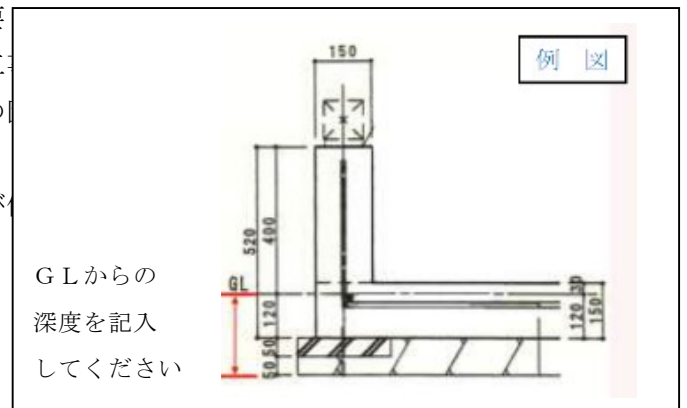

【添付書類】

土木工事等をしようとする土地及びその付近の地図並びに当該土木工事等の概要を示す書類及び図面

- ・ 工事の概要を示す図面（案内図・配置図・平面図・立面図・断面図・矩計図、など）を添付してください。
- ・ 工事（基礎・地盤改良・宅地造成による切土・CBや雨水浸透施設、その他埋設物などの設置、など）の掘削深度や影響範囲が分かる図面です。

(裏)

別記

93条第1項

県文書番号	第 号 ・ 年 月 日
-------	-------------

1. 所在地	座間緑ヶ丘一丁目■■■■番□号		
2. 面積	523.11 m ²		
3. 土地所有者	住所：座間市立野台■丁目■■■■番□ 氏名等：芹沢 鳩子		
4. 遺跡の種類	散布地 集落跡 貝塚 官衙跡 城館跡 社寺跡 古墳 横穴墓 やぐら その他の墓 生産遺跡 都市遺跡 その他の遺跡 (
遺跡の名称	蟹ヶ澤 (県遺跡番号 5)		
遺跡の現状	宅地 水田 畑地 山林 道路 荒蕪地 原野 その他 (
遺跡の時代	旧石器 縄文 弥生 古墳 奈良 平安 中世 近世 その他 (
5. 工事の目的	道路 鉄道 空港 河川 港湾 ダム 学校建設 集合住宅 個人住宅 工場 店舗 個人住宅兼工場又は店舗 その他の建物 () 宅地造成 土地区画整理 公園造成 ゴルフ場 観光開発 ガス・水道・電気等 農業基盤整備事業 (農道等を含む) その他農業関係事業 土砂採取 その他工事 ()		
工事の概要	例：共同住宅1棟 (鉄筋コンクリート造り2階建て) ・地盤改良有		
6. 工事主体者	住所：座間市緑ヶ丘○-○-○ 氏名等：埋蔵 太郎		
当該土木工事等が 請負契約等により なされるときは、 契約の両当事者	住所：座間市相武台○-○-○ 氏名等：株式会社ザマリンホームズ 代表取締役 座間 凜		
	住所：座間市入谷東○-○-○ 氏名等：谷戸山 太郎		
7. 施行担当責任者	住所：座間市入谷東○-○-○ 氏名等：谷戸山 太郎		
8. 着手予定時期	令和○年 ○月 ○日	9. 終了予定時期	令和○年 ■月 ■日
10. 参考事項	護王設計事務所 姫 樺子 ■■■-○○○-◎◎◎◎		

建築場所の所在地を地番で記入してください。

建築場所の開発面積を記入してください。

土地所有者の現在住所・氏名を記入してください。

4.について「遺跡の現状」以外は、担当で記入します。

集合住宅

建築主など工事主体者の住所・名前を記入してください。※一者は届出者と同じになります。

工事現場などで施工する責任者の住所・氏名を記入してください。※「未定」可。

8.と9.について予定時期で構いませんので、必ずご記入ください。

届出代理者の方、設計についてご連絡取れる方の連絡先(氏名、電話番号、住所・郵便番号)をご記入ください。※県教育委員会からの取扱い(指示事項) 通知文書の郵送先になります。

調査 工事立会
記入。② 指示事項
は該当項目を○で囲